



ZMT®

Заставляем Машины Трудиться®

КОРОБКА ОТБОРА МОЩНОСТИ

Правый боковой люк Коробки передач

ЯМЗ

МП58-4202010

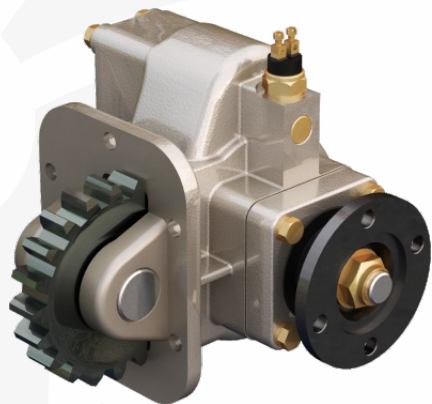

КП ЯМЗ-236 (-238, -2381-05, -2381-07, -0905, -1105)

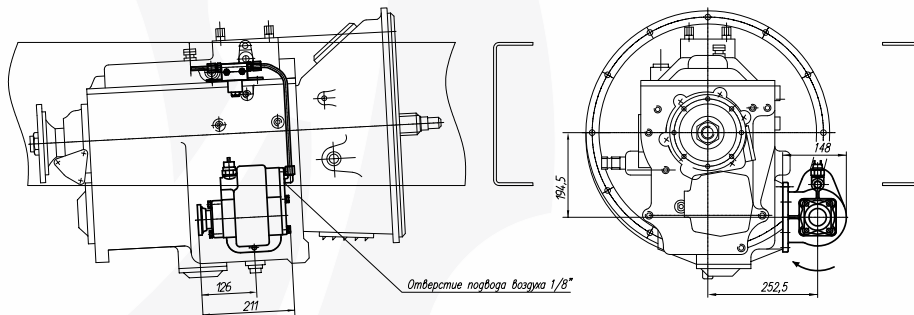

ФЛАНЕЦ УАЗ

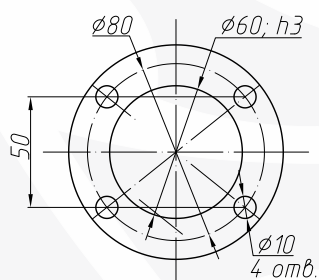

КП ЯМЗ-239 (-2391, -1205)*



ДИАГРАММА РАБОТЫ



ПРИ ОТБОРЕ МОЩНОСТИ РЕКОМЕНДУЕТСЯ РЕЖИМ РАБОТЫ ДВИГАТЕЛЯ 1400...1700 ОБ/МИН

Максимальная отбираемая мощность	44 кВт (60 л.с.)
Максимальный крутящий момент	280 Н•м
Передаточные отношения КОМ (ускоряющие)	
КП ЯМЗ-236 (-238, -2381-05, -2381-07, -0905, -1105)	0,905
КП ЯМЗ-239 (-2391, -1205)*	0,760

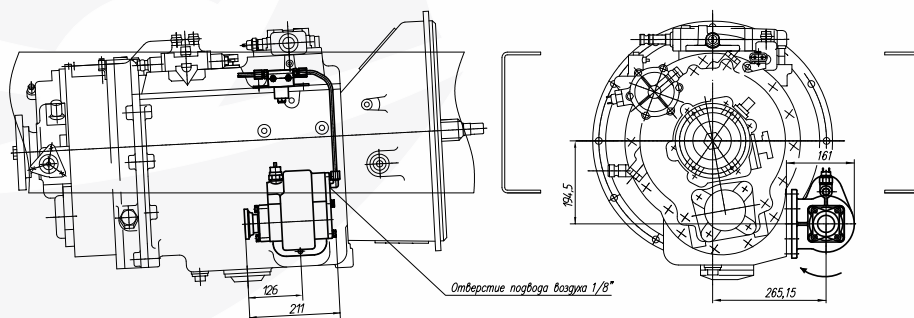
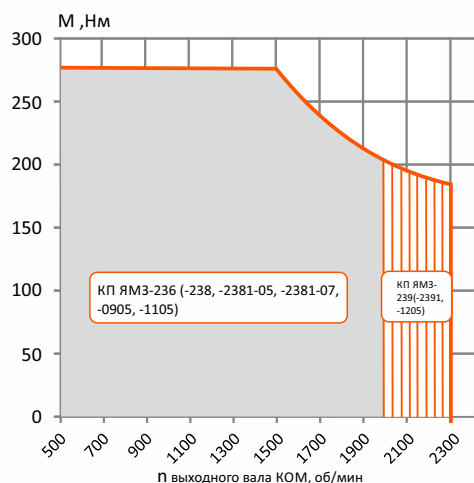
ФЛАНЕЦ КОМ НАПРАВЛЕН В СТОРОНУ ЗАДНЕГО МОСТА
 НАПРАВЛЕНИЕ ВРАЩЕНИЯ ВАЛА КОМ ПРОТИВОПОЛОЖНО НАПРАВЛЕНИЮ
 ВРАЩЕНИЯ КОЛЕНЧАТОГО ВАЛА ДВИГАТЕЛЯ
 ОТБОР МОЩНОСТИ НА СТОЯНКЕ И ВО ВРЕМЯ ДВИЖЕНИЯ БЕЗ
 ПЕРЕКЛЮЧЕНИЯ ПЕРЕДАЧ КП
 ВКЛЮЧЕНИЕ ЭЛЕКТРОПНЕВМАТИЧЕСКОЕ С ВОЗВРАТНОЙ ПРУЖИНОЙ
 ПО ЗАКАЗУ ПОСТАВЛЯЕТСЯ КОМПЛЕКТ ДЕТАЛЕЙ УСТАНОВКИ
 (ДЕТАЛИ КРЕПЛЕНИЯ И ЭЛЕКТРОПНЕВМОУПРАВЛЕНИЯ):
 ДЛЯ ЯМЗ-236 - **КДУ-05** ДЛЯ ЯМЗ-239 - **КДУ-05-1***
 ВЕС КОМ 13 КГ
НЕ ПОДХОДИТ ДЛЯ ШАССИ УРАЛ-43206 (4X4) (КРОМЕ ШАССИ УРАЛ-43206-1061)
 (МЕШАЕТ КРОНШТЕЙН ПОДВЕСКИ)
 * ДЛЯ ЯМЗ-239 (-2391, -1205) ТРЕБУЕТСЯ ПРОСТАВКА МП58-4202200,
 ВХОДИТ В КДУ-05-1

Завод Механических Трансмиссий (Группа КОМ)

Сайт: zmt.rus.ru / Отдел продаж: tdkom@komgroup.ru / Конструкторский отдел: ko@komgroup.ru

Телефон: 8 800 222-59-35 / WhatsApp: +7 917 227-34-48

**Доп. услуги: Доработка шасси автомобилей
Опытно-конструкторские работы**