



# ZMT®

Заставляем Машины Трудиться®

## КОРОБКА ОТБОРА МОЩНОСТИ

### Верхний люк Раздаточной коробки

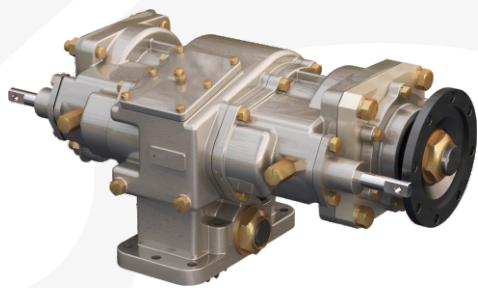

# МП2200

## МП32-4208010-30

ОБОРУДОВАНА СИСТЕМОЙ ПРИНУДИТЕЛЬНОЙ СМАЗКИ

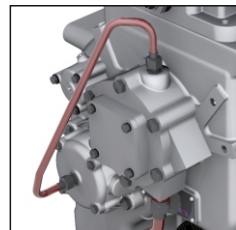

ФЛАНЕЦ ЯМЗ Ф155

Раздаточные коробки МП2200-1802010 (-02,-05,-06)

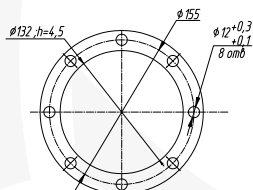

ВЫХОД ДЛЯ УСТАНОВКИ ГИДРОНАСОСА 310.3.112

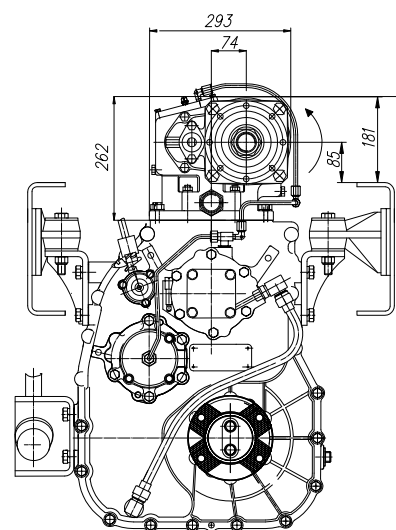
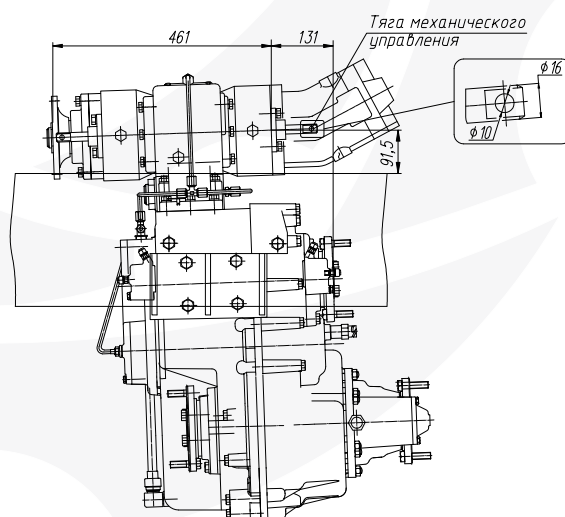
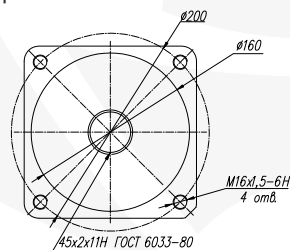

Направление движения →

### ДИАГРАММА РАБОТЫ

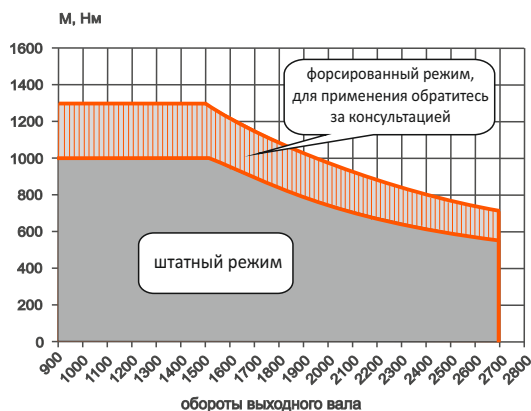

Максимальная отбираемая мощность	160 кВт (220 л.с.)*
Максимальный крутящий момент	1 000 Н•м*
Передаточное отношение КОМ	0,62 (ускоряющая)

\* Для более высоких значений отбора обратитесь за консультацией

	В сторону заднего моста	В сторону переднего моста
Выходные элементы КОМ	Фланец ЯМЗ Ф155	Выход для установки гидронасоса 310.3.112.04 левого вращения

НАПРАВЛЕНИЕ ВРАЩЕНИЯ ВАЛА КОМ **СОВПАДАЕТ** С НАПРАВЛЕНИЕМ КОЛЕНЧАТОГО ВАЛА ДВИГАТЕЛЯ

ОТБОР МОЩНОСТИ **НА СТОЯНКЕ И ВО ВРЕМЯ ДВИЖЕНИЯ**

ВКЛЮЧЕНИЕ **МЕХАНИЧЕСКОЕ РАЗДЕЛЬНОЕ**

В КОМПЛЕКТ КОМ ВХОДЯТ **ДАТЧИКИ ВКЛЮЧЕНИЯ**

ПО ЗАКАЗУ ПОСТАВЛЯЕТСЯ **КОМПЛЕКТ ДЕТАЛЕЙ УСТАНОВКИ** (ДЕТАЛИ КРЕПЛЕНИЯ И ЭЛЕКТРОПНЕВМОУПРАВЛЕНИЯ) **КДУ-37**

Завод Механических Трансмиссий (Группа КОМ)

Сайт: [zmt.rus.ru](http://zmt.rus.ru) / Отдел продаж: [tdkom@komgroup.ru](mailto:tdkom@komgroup.ru) / Конструкторский отдел: [ko@komgroup.ru](mailto:ko@komgroup.ru)

Телефон: 8 800 222-59-35 / WhatsApp: +7 917 227-34-48

**Доп. услуги:** Доработка шасси автомобилей  
Опытно-конструкторские работы