



ZMT®

Заставляем Машины Трудиться®

КОРОБКА ПЕРЕДАЧ(КП)

Привод оборудования для ремонта скважин

МП11-1701010-J0

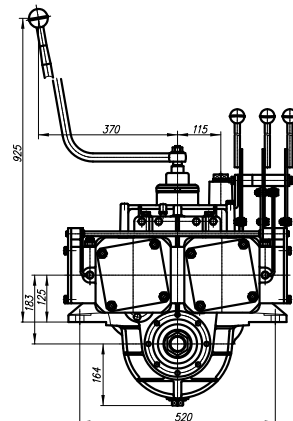
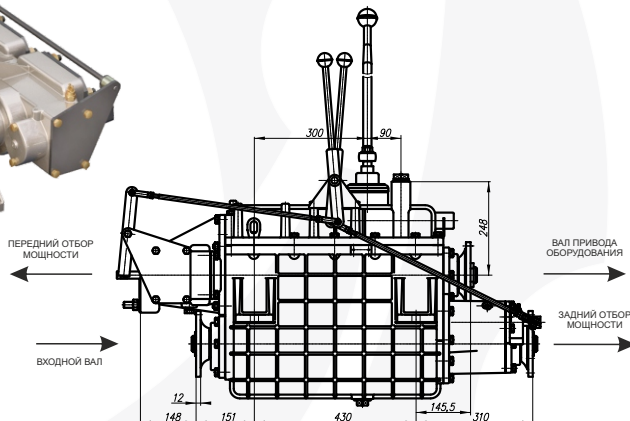
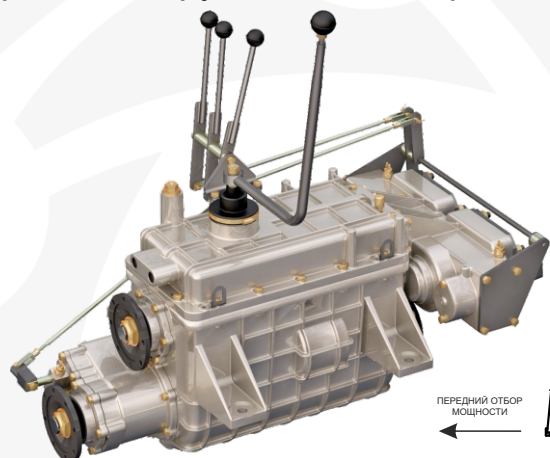

ВЫХОД ДЛЯ УСТАНОВКИ ГИДРОНАСОСА 310.3.112

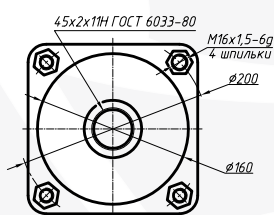

ВЫХОД ДЛЯ УСТАНОВКИ ГИДРОНАСОСА 310.3.160

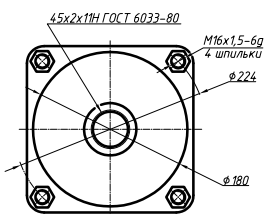

ФЛАНЕЦ ЯМЗ Ф155

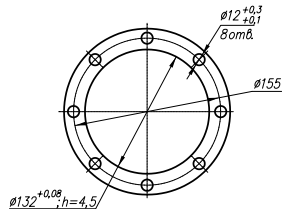

Максимальная мощность на валу привода оборудования	240 кВт (320 л.с.)	
Максимальный крутящий момент на входном валу	1900 Н•м	
Максимальный крутящий момент на валу привода оборудования	4600 Н•м	
Максимальный крутящий момент заднего отбора мощности	3800 Н•м	
Обозначение гидронасоса переднего отбора мощности	310.3.112.04* левого вращения	310.3.160.04 левого вращения

* Съёмный адаптер в комплекте

Передаточные отношения (>1 понижающее, <1 ускоряющее)					
Передача КП (вал привода оборудования)				Передний отбор мощности	Задний отбор мощности
1	2	3	Ревёрс		
-2,43	-1,2	-0,6	+0,91	-0,97	+1,0

ПЕРЕКЛЮЧЕНИЕ ПЕРЕДАЧ МЕХАНИЧЕСКОЕ
УПРАВЛЕНИЕ ПЕРЕДНИМ И ЗАДНИМ ОТБОРАМИ МОЩНОСТИ **РАЗДЕЛЬНОЕ КОМБИНИРОВАННОЕ (МЕХАНИЧЕСКОЕ И ЭЛЕКТРОПНЕВМАТИЧЕСКОЕ)**
ВКЛЮЧЕНИЕ ОТБОРОВ МОЩНОСТИ И ПЕРЕКЛЮЧЕНИЕ ПЕРЕДАЧ **ТОЛЬКО ПРИ ОСТАНОВЛЕННЫХ ВАЛАХ**

ДИАГРАММЫ РАБОТЫ

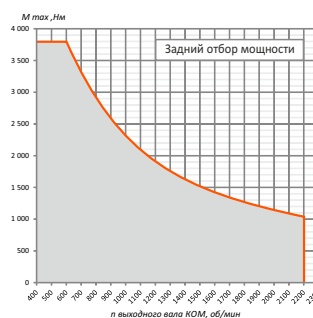
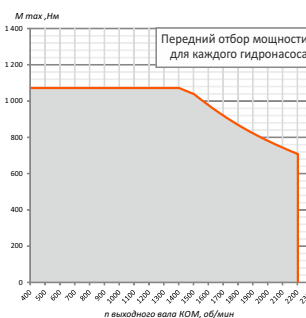

Завод Механических Трансмиссий (Группа КОМ)

Сайт: zmt.rus.ru / Отдел продаж: tdkom@komgroup.ru / Конструкторский отдел: ko@komgroup.ru

Телефон: 8 800 222-59-35 / WhatsApp: +7 917 227-34-48

Доп. услуги: Доработка шасси автомобилей
Опытно-конструкторские работы